

ISTRUZIONI DI MONTAGGIO DEL TAVOLO MILTON E MORRIS



N°8 viti m6 con testa svasata inserto a brucola
lunghezza 20mm.

Con queste viti si fissano le gambe (1), (2), (3), (4)
,alla piastra (3).

N°8 viti 6mA con testa piatta ed inserto a brucola
lunghezza 10 mm + 8 Rodelle.

Con queste viti si fissa la guida (5) alla piastra (3).



N°6 viti m6 con testa piatta ed inserto esagonale
lunghezza 20 mm.

Con queste viti si fissano le gambe tra loro.

FERRAMENTA PER IL MONTAGGIO DEL PIANO IN VETRO O MARMO



N°4 Viti in metallo m8 con testa feltro siliconico antiscivolo per l'appoggio del piano.

FERRAMENTA PER IL MONTAGGIO DEL PIANO IN LEGNO



N°12 Viti 6mAx15 con testa piatta ed inserto a brucola
lunghezza 15mm + 12 rondelle.

Con queste viti si fissa il piano alla guida.

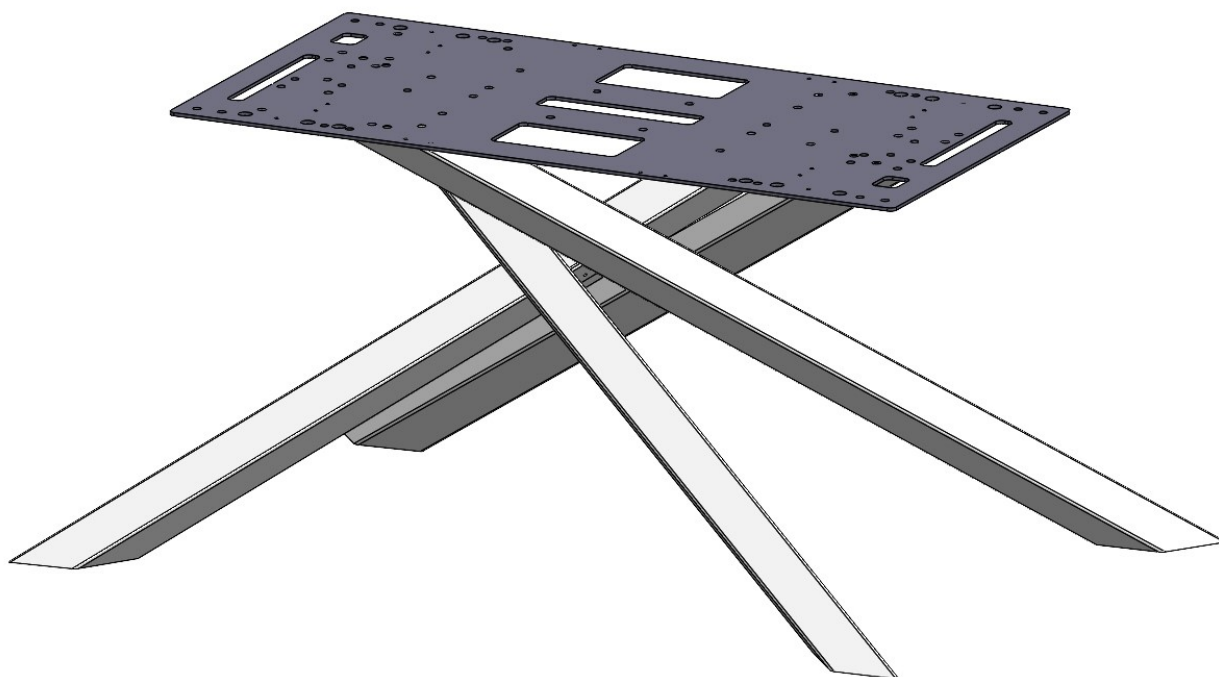

GUIDA

CARTER

BASE

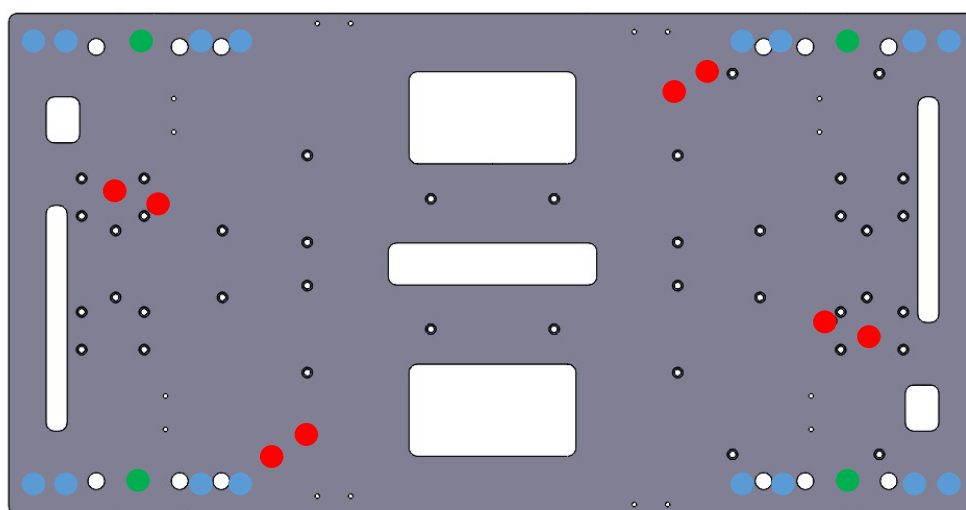

ISTRUZIONI DI MONTAGGIO DEL TAVOLO MILTON E MORRIS

POSIZIONARE LA PIASTRA SOSPESA TRA 2 SEDIE IN MODO DA POTER INSERIRE LE VITI SOTTO PER IL BLOCCAGGIO DELLE GAMBE.

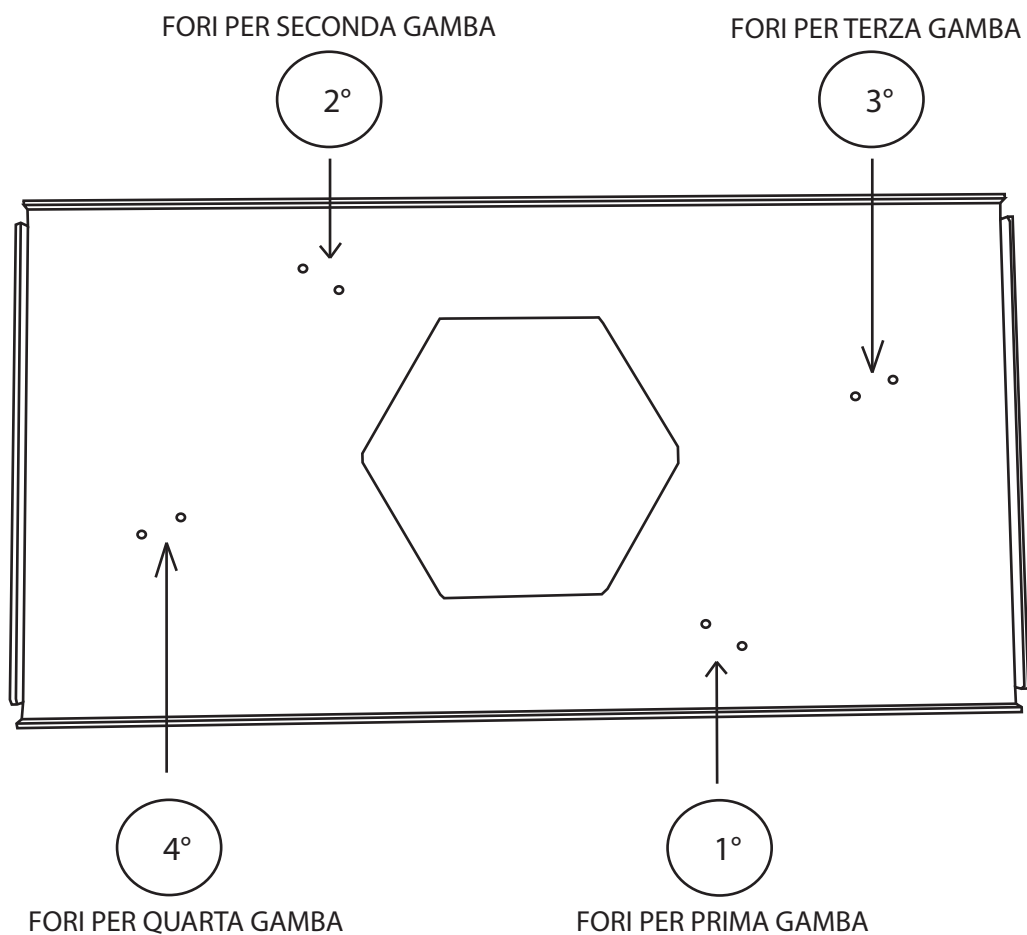
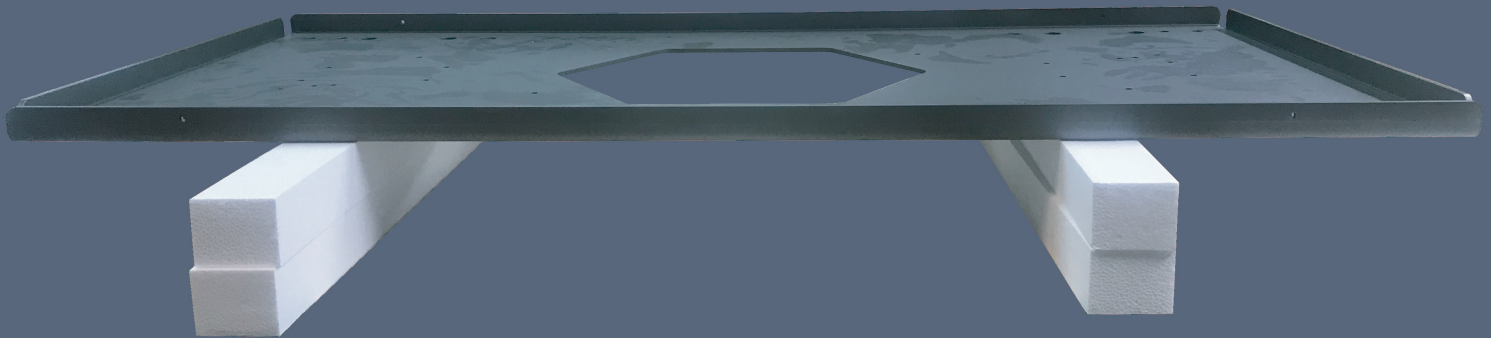

IMPORTANTE :

MONTARE LE GAMBE UNA PER UNA SOPRA LA PIASTRA COME DA ISTRUZIONI.

SE MONTATE TUTTE LE GAMBE E LE INSERITE NELLA PIASTRA NON TORNANO I FORI E GRAFFIATE LA PIASTRA DI METALLO.

PRENDERE LA PRIMA GAMBA , CHE E' QUELLA CON LA PIASTRA SALDATA LATERALMENTE , POSIZIONARLA SUI FORI INDICATI E DA SOTTO INSERIRE LE VITI PER IL FISSAGGIO. **NON SERRARE LE VITI.**

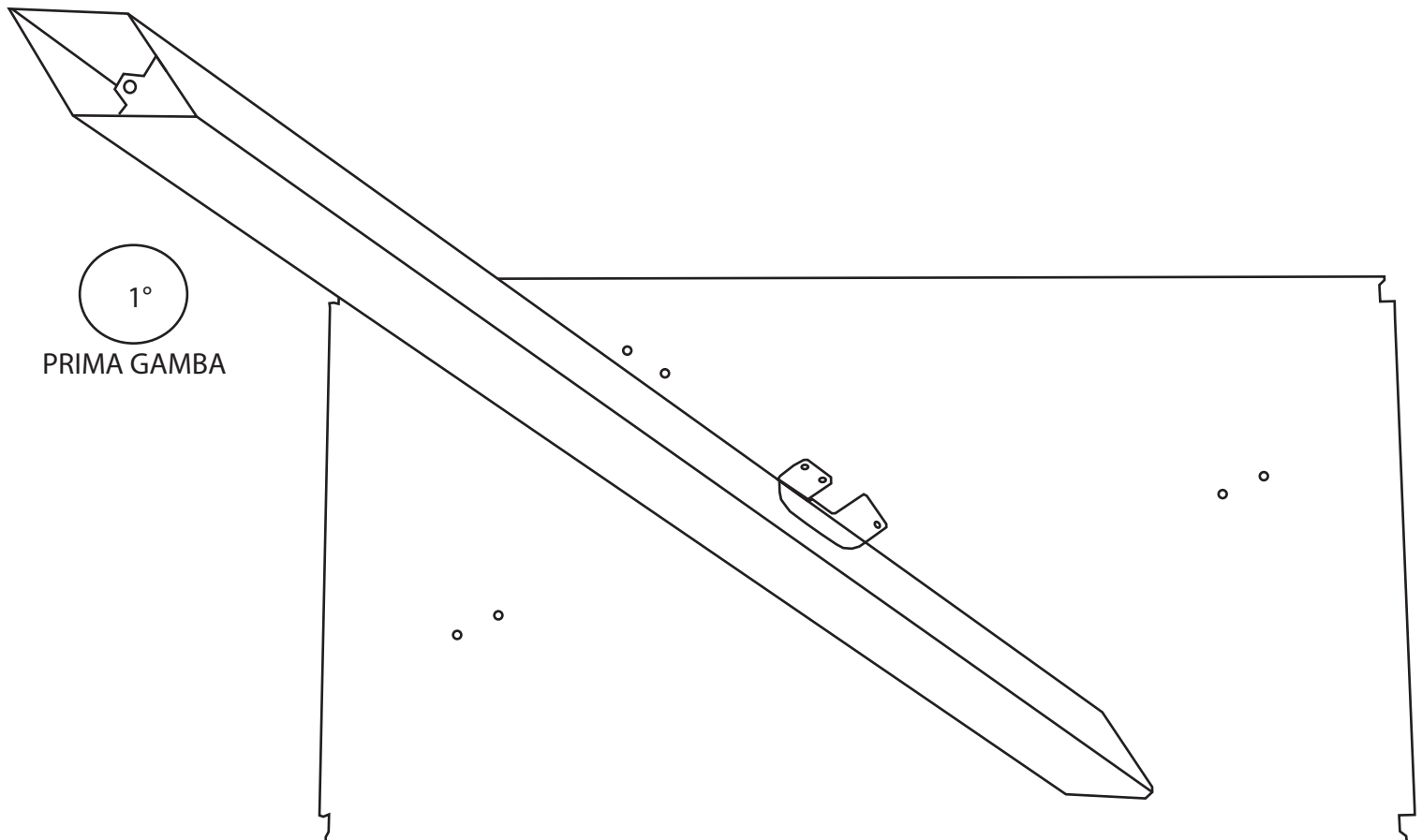

PRENDERE LA SECONDA GAMBA , CHE E' QUELLA CON LA PIASTRA SALDATA , POSIZIONARLA SUI FORI INDICATI E DA SOTTO INSERIRE LE VITI PER IL FISSAGGIO. **NON SERRARE LE VITI.**

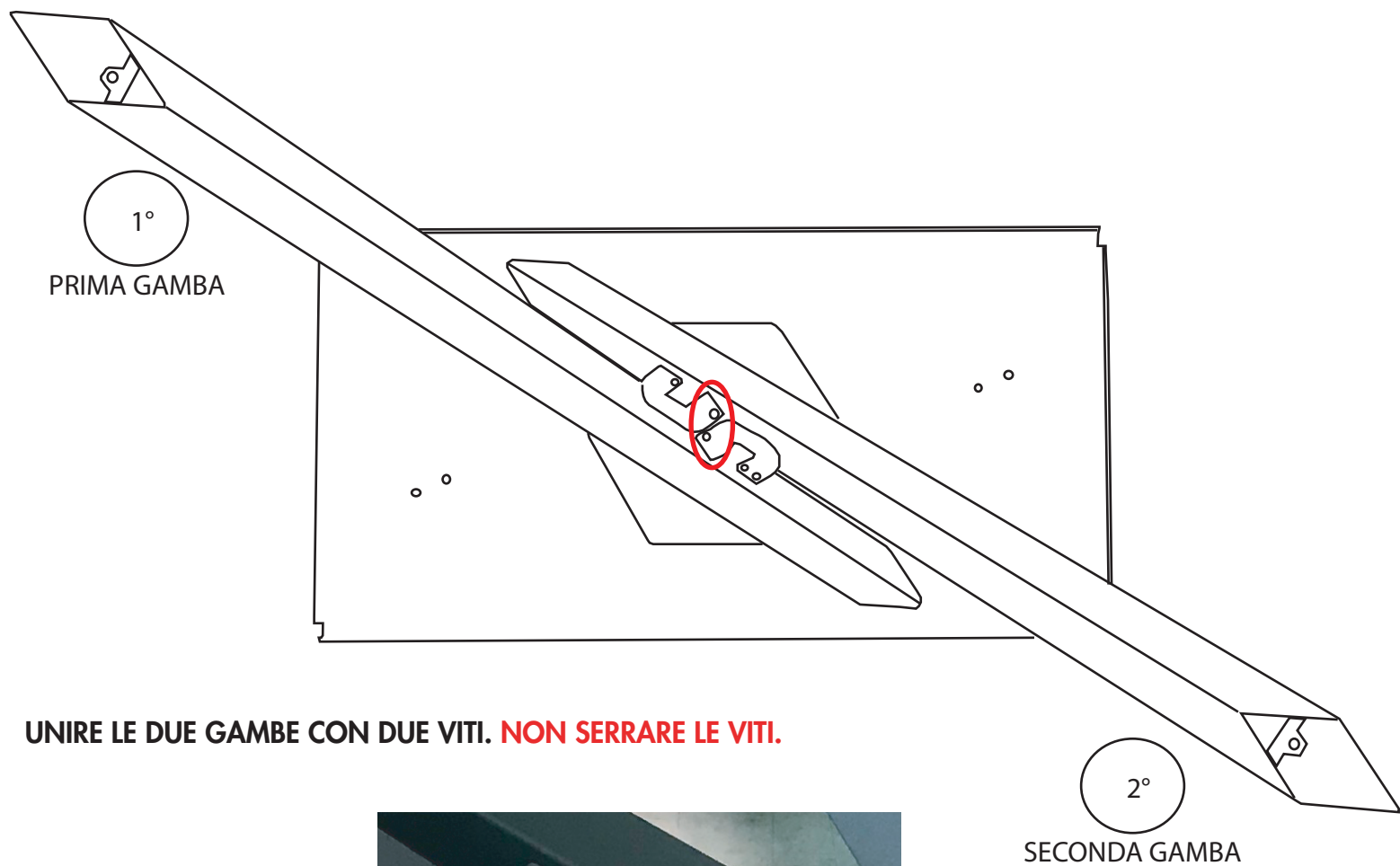

UNIRE LE DUE GAMBE CON DUE VITI. **NON SERRARE LE VITI.**

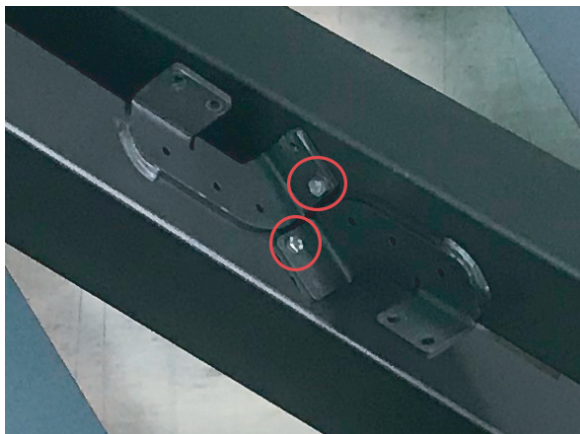

LA TERZA GAMBA PASSA SOTTO LA SECONDA E SOPRA LA PRIMA.
NON SERRARE LE VITI.

1°
PRIMA GAMBA

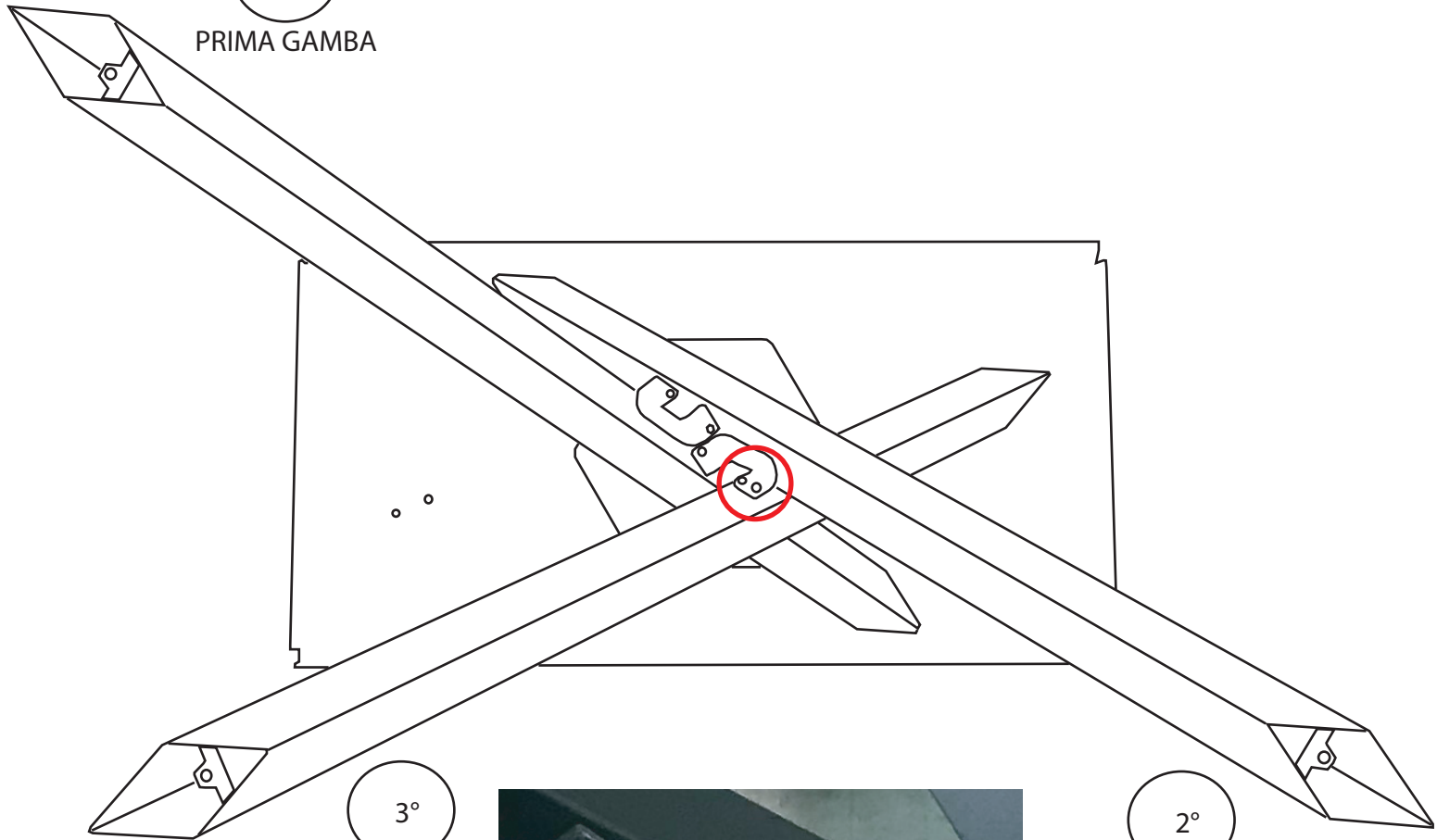

3°
TERZA GAMBA

2°
SECONDA GAMBA

UNIRE LA TERZA GAMBA CON
DUE VITI ALLA SECONDA
NON SERRARE LE VITI.



LA QUARTA GAMBA PASSA SOTTO ALLA PRIMA E SOPRA ALLA SECONDA.
FISSARLA ALLA PIASTRA. **NON SERRARE LE VITI.**

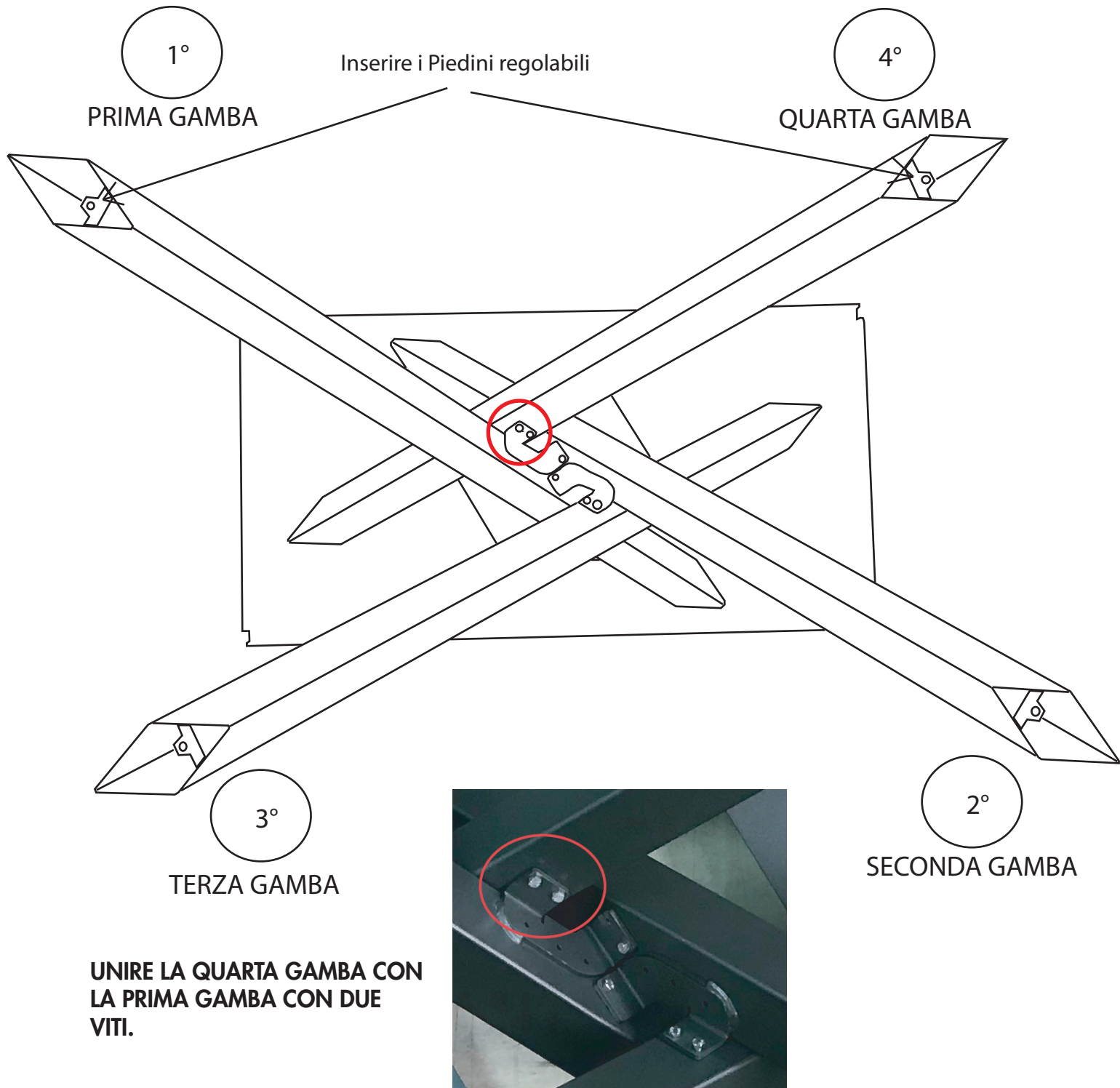

**SERRARE ADESSO TUTTE LE VITI CHE UNISCONO L'INCROCIO DELLE GAMBE
GIRARE IL TUTTO SUL PAVIMENTO E SERRARE ANCHE TUTTE LE VITI NELLA PIASTRA**

E) Infine appoggiare la guida (5) con il piano nella piastra (1) e inserire le apposite 8 viti nei corrispondenti fori .

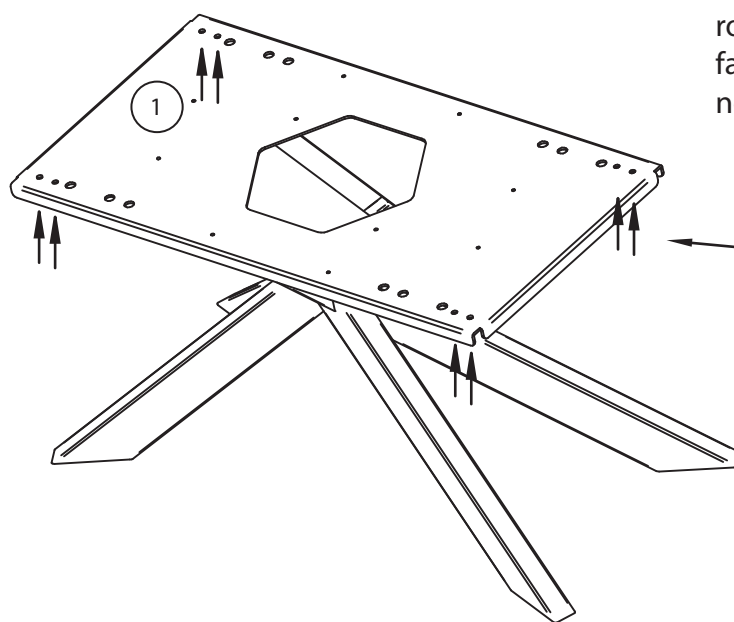
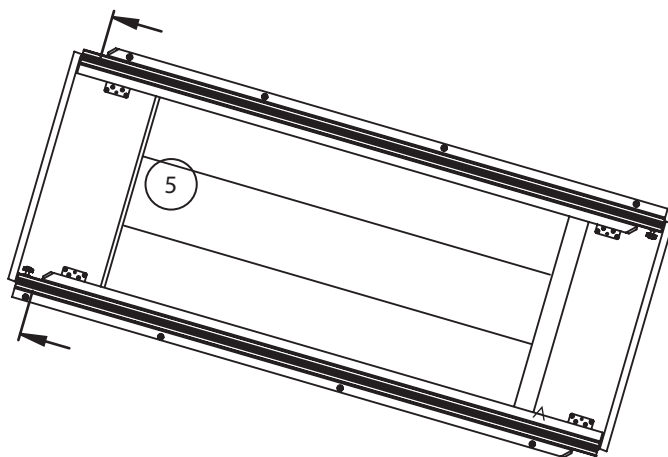

L'inserimento della rondella è fondamentale fa in modo che la vite non tocchi lo scorrimento.

F) INSERIMENTO CARTER FRONTALI LATERALI

Solo quando il tavolo è tutto montato andiamo ad inserire i carter laterali.
Serrare le viti solo quando avete equidistanziato il carter.

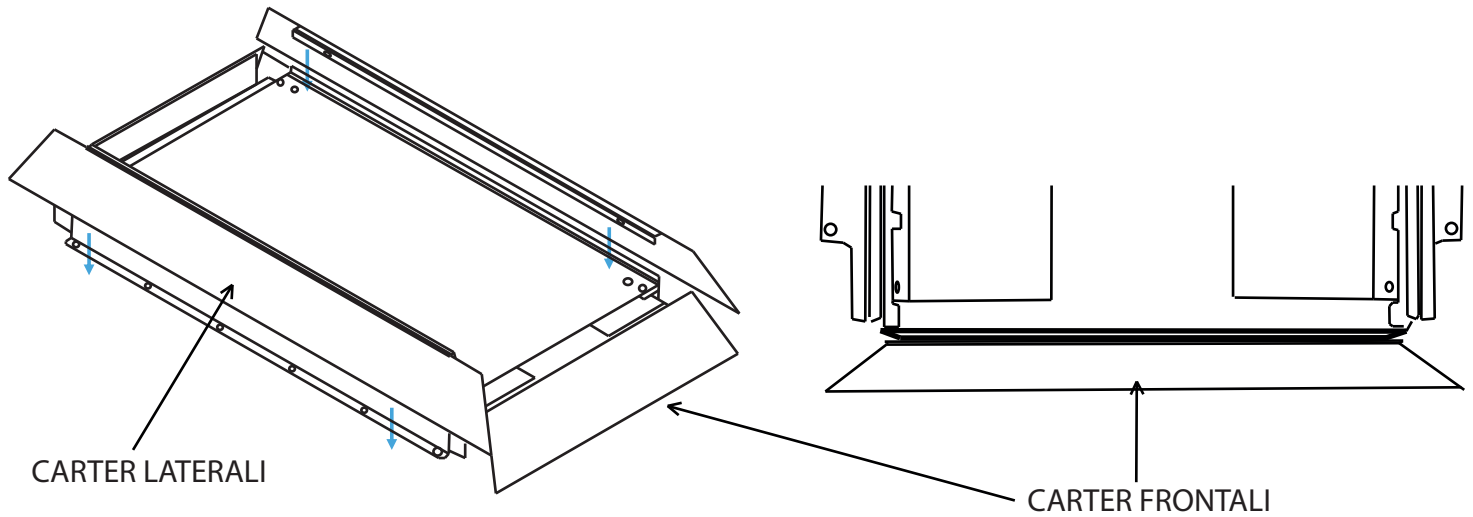

SBLOCCARE LA GUIDA
APRENDO GLI APPOSITI
GANCI POSTI ALL'INTERNO

