

ISTRUZIONI DI MONTAGGIO DEL TAVOLO RAYAN



N°06 viti m8 con testa svasata inserto a brucola
lunghezza 25mm.
Con queste viti si fissano le gambe , alla piastra di base.



N°08 viti m6 con testa svasata inserto a brucola
lunghezza 10mm.
Con queste viti si fissano le gambe , alla piastra superiore.



N°8 viti m6 con testa piatta ed inserto a brucola
lunghezza 12 mm.
Con queste viti si fissa la guida alla piastra .

FERRAMENTA PER IL MONTAGGIO DEL PIANO IN VETRO O MARMO



N°4 Viti in metallo m8 con testa feltro siliconico antiscivolo per l'appoggio del piano.

FERRAMENTA PER IL MONTAGGIO DEL PIANO IN LEGNO

Il piano arriva montato per cui non serve nessuna
ferramenta

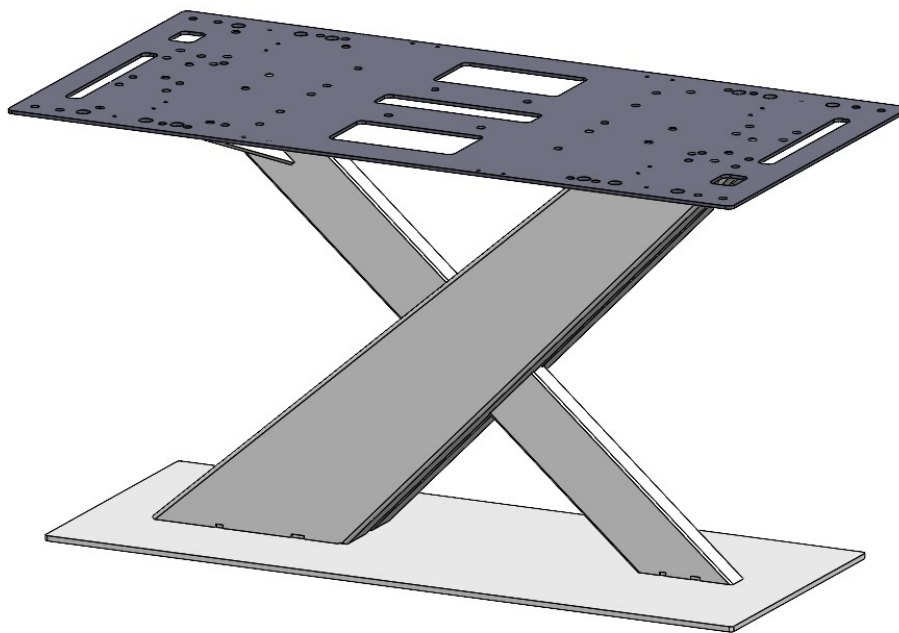

GUIDA

CARTER

BASE

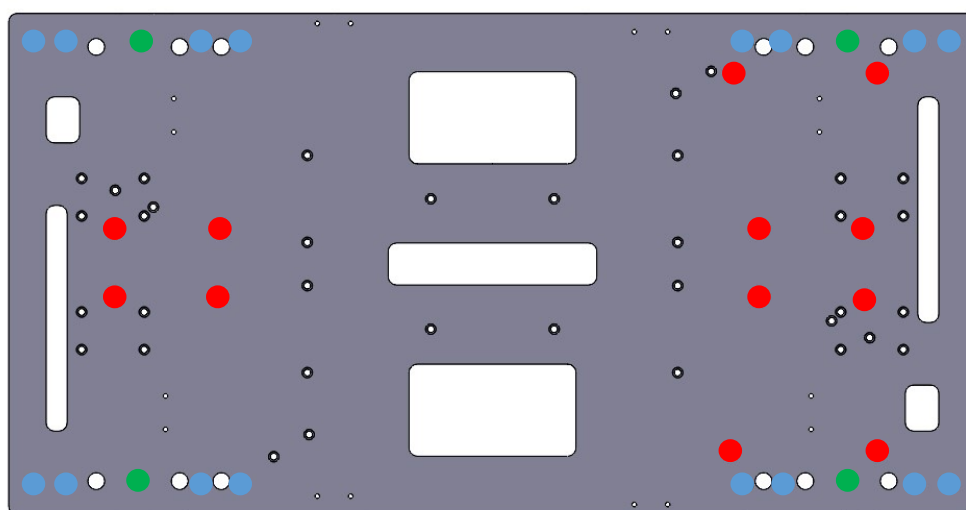

ISTRUZIONI DI MONTAGGIO DEL TAVOLO
RYAN

POSIZIONARE LA PIASTRA INFERIORE ,SOSPESA , TRA 2 SEDIE (OD ALTRO) IN MODO DA POTER INSERIRE LE VITI PER IL BLOCCAGGIO DELLE GAMBE.

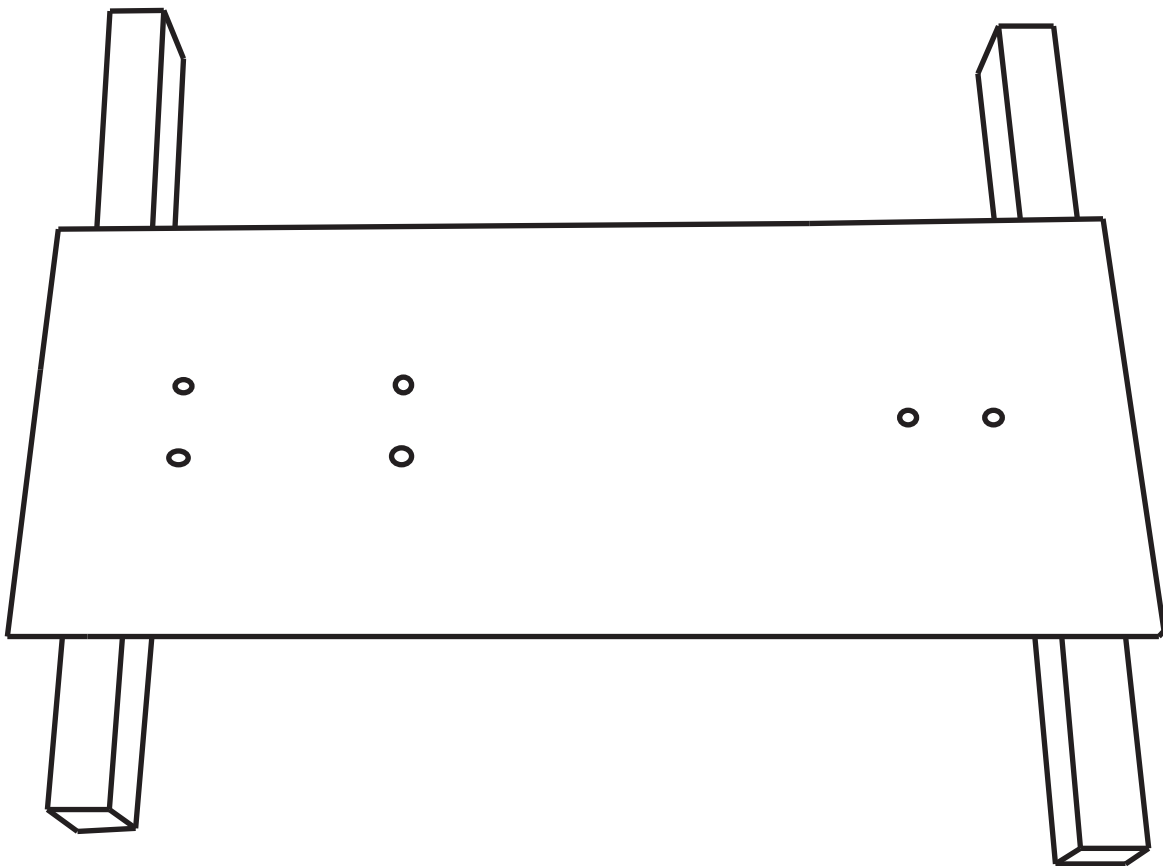

POSIZIONARE LA PIASTRA (C) SOTTOSOPRA SOSPESA (TRA 2 SEDIE)

INSERIRE LA GAMBA CENTRALE CHE E' LA PIU' PICCOLA IN CORRISPONDENZA DEI FORI E AVVITARE SERRANDO LE 4 VITI (DA SOTTO).

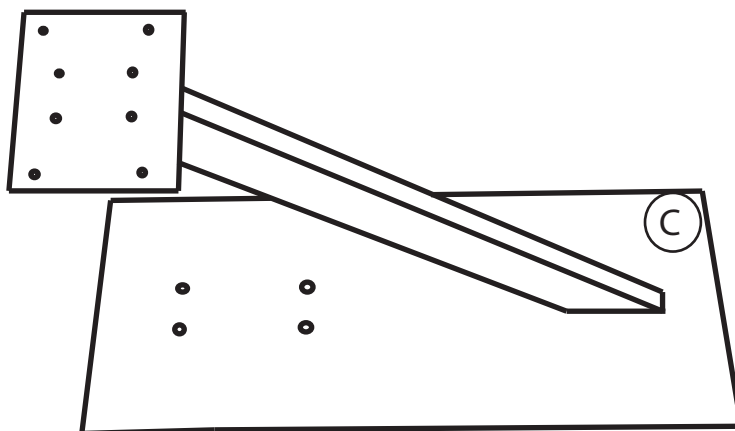

INSERIRE UNA DELLE DUE GAMBE LATERALMENTE A QUELLA CENTRALE IN CORRISPONDENZA DEI FORI E AVVITARE SERRANDO LE 4 VITI (DA SOTTO).

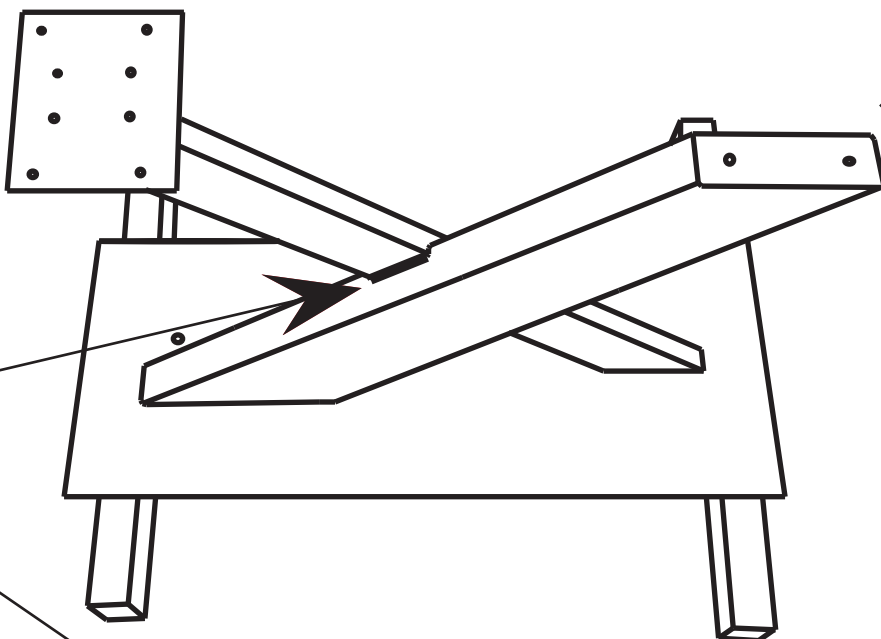

INSERIRE LA RIMANENTE GAMBA LATERALMENTE A QUELLA CENTRALE IN CORRISPONDENZA DEI FORI E AVVITARE SERRANDO LE 4 VITI (DA SOTTO).

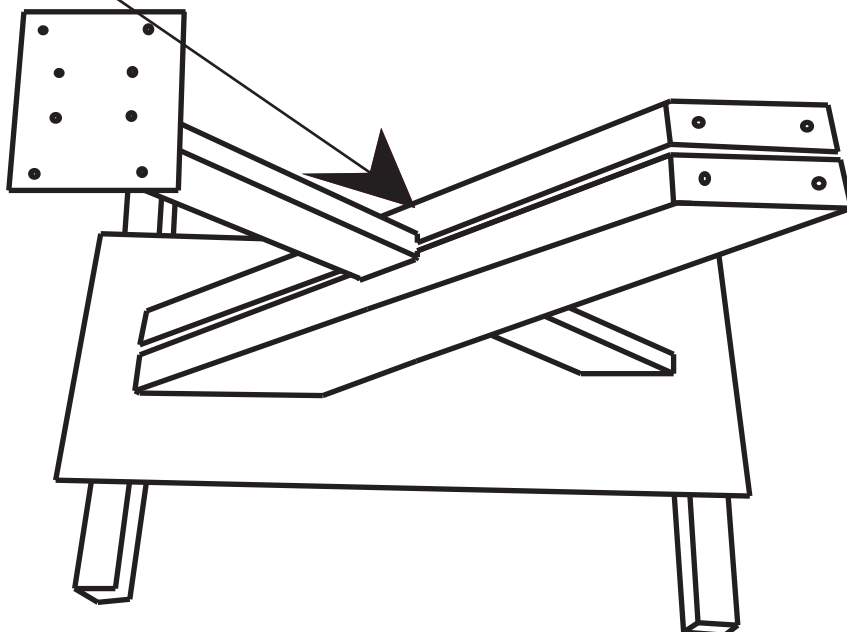

E) Fissare la piastra superiore alle gambe

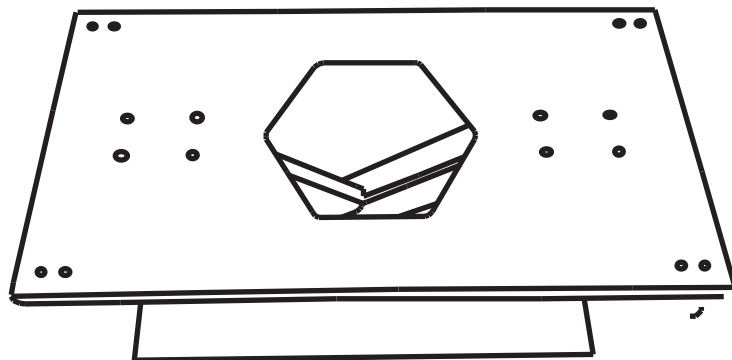

F) Fissare la guida ed il piano alla piastra inserendo e regolando i carter laterali.

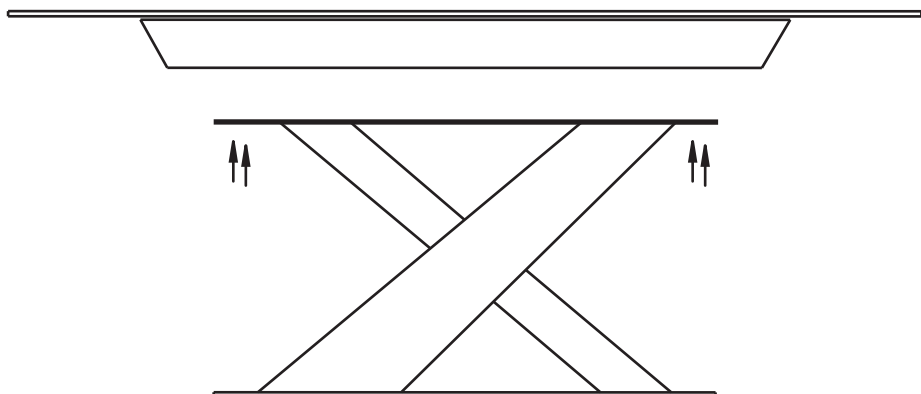

I Carter laterali devono essere montati per ultimi per via della regolazione distanziale tra i carter frontali.

CARTER LATERALI

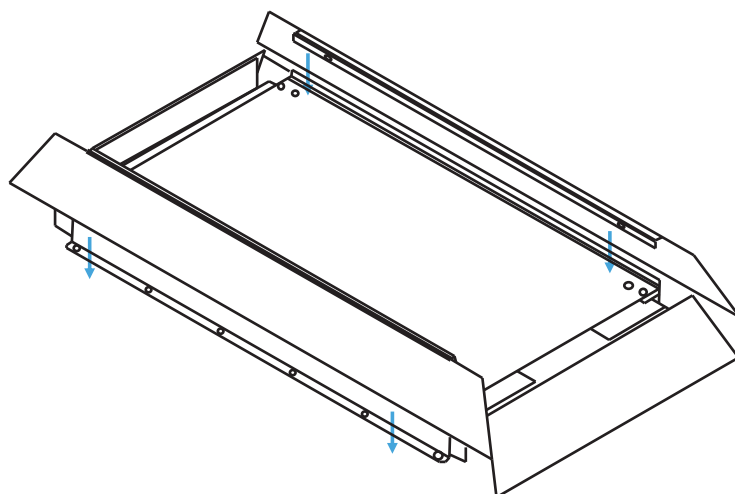

IMPORTANTE

G) SBLOCCARE I FERMI PRIMA DI ALLUNGARLO
Sotto alla guida ci sono due fermi che bloccano
lo scorrimento della struttura.

Prima di allungarlo bisogna alzare le due leve.
SE SI ALLUNGA SENZA TOGLIERE I BLOCCHI
IL MECCANISMO SI PUO' ROMPERE.

